



FIAT DUCATO

FURGÃO DE MERCADORIAS

DUCATO. PARA GRANDES TAREFAS.

Fiável, inovador, imparável, com uma capacidade de carga extraordinária e mais de 25 anos de experiência, o Fiat Ducato é o melhor parceiro para quem transporta mercadorias, para quem transporta pessoas e para quem o transforma em veículos especiais ou então para tempos livres.



CORES PASTEL

199 Vermelho Tiziano



249 Branco

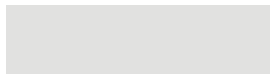

455 Azul Imperial



479 Azul Line



CORES METALIZADAS

453 Azul Lago



506 Golden White

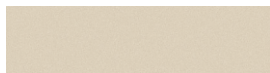

611 Cinzento Alumínio



691 Cinzento Ferro



VEÍCULOS COMERCIAIS DESDE SEMPRE

PROFESSIONAL



FIAT DUCATO

CARACTERÍSTICAS TÉCNICAS

MOTOR	2.2 MULTIJET 100	2.3 MULTIJET 120	3.0 MULTIJET 157
N. cilindros, disposição	4, em linha, transversal dianteira		
Cilindrada (cm³)	2198	2287	2999
Potência máx. CEE: KW (CV) / r.p.m.	74 (100) / 2900	88 (120) / 3600	115.5 (157) / 3500
Binário máx. CEE: Nm (kgm) / r.p.m.	250 (25.5) / 1500	320 (32.6) / 2000	400 (40.7) / 1700
Nível ecológico	Euro 4		
Distribuição (comando)	2 ACC (corrente)	2 ACC (corrente dentada)	2 ACC (corrente)
Alimentação	Injeção directa Multijet Common Rail de controlo electrónico com turbocompressor		
Ignição	Por compressão		

TRANSMISSÃO

Tracção	Dianteira		
Comando de embraiagem	monodisco com dispositivo hidráulico de desengrenamento		
Caixa, n.º velocidades	5 + MA	6 + MA	6 + MA
Relação de redução final	4.993: 1 (74/15)	4.222: 1 (76/18) 5.231: 1 (68/13) MAXI	4.222: 1 (76/18) 5.563: 1 (73/16) MAXI

DIRECÇÃO

Tipo	de cremalheira com direcção assistida
Diâmetro mínimo de viragem (m)	Curto: 11.06 - Médio: 12.46 - Médio/Longo: 13.54 - Longo: 14.28

TRAVÕES: D (disco)

	Com ABS		
Tipo	Duplo circuito H-I; travões traseiros e dianteiros a disco, ABS e EBD		
Dianteiros: Ømm	D 280 auto-ventilados	D 280 auto-ventilados D 300 auto-ventilados MAXI	D 280 auto-ventilados D 300 auto-ventilados MAXI
Traseiros: Ømm	D 280		

SUSPENSÕES

Dianteira	Independente tipo Mcpherson, com braços oscilantes, molas helicoidais, barra estabilizadora e amortecedores telescópicos
Traseira	Eixo rígido tubular e molas parabólicas longitudinais (lâminas), amortecedores telescópicos, tampões elásticos laterais e barra estabilizadora

RODAS

Pneus	215/70 R15 C. Maxi: 215/75 R16 C
-------	----------------------------------

SISTEMA ELÉCTRICO (12V)

Capacidade bateria (Ah)	95	95	110
-------------------------	----	----	-----

PRESTAÇÕES

Velocidade máxima (km/h)*	130 - 140	145 - 155	155 - 165
Consumo urbano / extra-urbano / combinado (l/100km) Dir. CE -valores máx. e mín. conforme versão	8.2 : 8.9 6.8 : 7.3 7.3 : 7.9	8.3 : 9.3 6.5 : 6.9 7.2 : 7.8	9.4 : 10.2 6.9 : 7.6 7.8 : 8.6

PESOS E REABASTECIMENTOS

Peso máximo rebocável (com travões) (kg)	2000	2500 / 3000 MAXI	2500 / 3000 MAXI
Depósito de combustível (l)	90		

PESOS (KG)**

	Tecto	Peso Bruto	Tara / Carga útil	Carga máx. eixo anterior/posterior	Tara / Carga útil	Carga máx. eixo anterior/posterior	Tara / Carga útil	Carga máx. eixo anterior/posterior
Curto	Standard	3000	1845/1155	1600/1600	-	-	-	-
	Standard	3000	1885/1115	1600/1600	-	-	-	-
Médio	Standard	3300	1885/1415	1750/1900	1900/1400	1750/1900	-	-
	Alto	3000	1910/1090	1600/1600	1925/1075	1600/1600	-	-
Longo	Alto	3300	-	-	1925/1375	1750/1900	-	-
	Alto	3300	-	-	1975/1325	1750/1900	-	-
	Alto	3500	-	-	1975/1525	1850/2000	1975/1425	1850/2000
	Super Alto	3300	-	-	2000/1300	1750/1900	-	-
Extra Longo MAXI	Super Alto	3500	-	-	2000/1500	1850/2000	2050/1450	1850/2000
	Alto	3500 máxi	-	-	2060/1440	2100/2400	2110/1390	2100/2400
	Super Alto	3500 máxi	-	-	2090/1410	2100/2400	2140/1360	2100/2400

* O valor da velocidade máxima está incluído entre um mínimo e máximo segundo a versão

** O valor da tara não inclui o condutor

- = Disponível sob encomendas especiais

EQUIPAMENTO DE SÉRIE E OPCIONAL

EXTERIOR	
Faróis de halogénio de dupla parábola	S
Espelhos retrovisores de duplo braço com repetidor lateral	S
Espelhos retrovisores eléctricos com desembaciamento	S
Vidros atérmicos e vidros eléctricos anteriores	S
Terceira luz de stop	S
Frisos de protecção laterais (e das cavas das rodas na versão maxi)	S
Porta deslizante do lado direito	S
Segunda porta lateral deslizante em chapa	O
Porta posterior de 2 batentes com vidro	O
Desembaciador nas portas posteriores de 2 batentes vidradas	O
Portas posteriores com abertura 270°	O
Faróis de nevoeiro dianteiros	O
Tampão de roda integral	O
Suspensões posteriores bilâmina	O
Pintura metalizada	O
Espelhos retrovisores exteriores rebatíveis electricamente	O
Suspensões pneumáticas	O

INTERIOR

Coluna de direcção com regulação axial	S
Painéis das portas da cabine com comandos de portas e vidros eléctricos	S
Porta-luvas central com fecho para "Note Book"	S
Consola multifunção com compartimentos abertos, compartimento refrigerado e compartimento fechado	S
Apoio de braço e suporte lombar banco condutor	S
Apoio de cabeça regulável em altura para bancos de cabine	S
Divisória do compartimento de carga em chapa	S
Banco condutor regulável em altura	S
Banco passageiro biposto com cinto de 3 pontos central	S
Painéis de protecção do vão de carga	S
Porta objectos no tecto da cabina	O
Banco simples do passageiro	O
Resguardo inferior dos bancos	O
Tecido extra-série (veludo)	O

FUNCIONALIDADE I ELÉCTRICO

Fiat CODE	S
Direcção assistida	S
Display com relógio digital e computador de bordo	S
Manutenção programada	S
Roda sobresselente de dimensão normal	S
Conta-rotações	S
Indicador nível óleo (excepto motor 100cv)	S
Fecho centralizado com telecomando	S
Plafonier no compartimento de carga	S
Ganchos fixação mercadorias e protecções	S
compartimento de carga a meia altura	S
Sensores de estacionamento	S
Tomada de 12 V no vão de carga	O
Ar condicionado manual	O

SEGURANÇA

Cintos de segurança de 3 pontos de fixação e enrolador para bancos da cabine	S
ABS + EBD	S
MBA (Mechanical Brake Assistance)	S
Airbag condutor	S
Sistema de retenção de roda sobresselente	S
ESP + LAC (Load Adaptive Control)	O
Airbag passageiro	O

ÁUDIO

Auto-rádio com leitor de CD e MP3	S
-----------------------------------	---

S - Série O - Opcional



FIAT DUCATO

DIMENSÕES	CURTO	MÉDIO	LONGO	EXTRA-LONGO (MAXI)
DEE (Distância entre eixos - mm)	3000	3450	4035	4035
Tecto	Standard	Standard	Alto	Alto
Volume (m ³)	8	10	11.5	13
				Superalto
				Alto
				Superalto

DIMENSÕES EXTERIORES

A = Altura total	2254	2254	2524	2524	2764	2524	2764
B = Largura total				2050			
C = Comprimento total	4963		5413		5998		6363
D = Distância entre vias: Anterior				1810			
E = Distância entre vias: Posterior				1790			
F = Projecção anterior				948			
G = Projecção posterior			1015				1380

DIMENSÕES COMPARTIMENTO DE CARGA

H = Altura	1662	1662	1932	1932	2172	1932	2172
I = Largura				1870			
L = Comprimento	2670		3120		3705		4070
M = Distância entre cavas das rodas				1422			
N = Distância ao solo do vão de carga	535		540 / 550 (MAXI)		545 / 555 (MAXI)		560

DIMENSÕES DE PORTA LATERAL DESLIZANTE

Largura	1075		1250		1250		1250
Altura	1485	1485	1755		1755		1755

DIMENSÕES DAS PORTAS POSTERIORES

Largura				1562			
Altura	1520	1520	1790	1790	2030	1790	2030

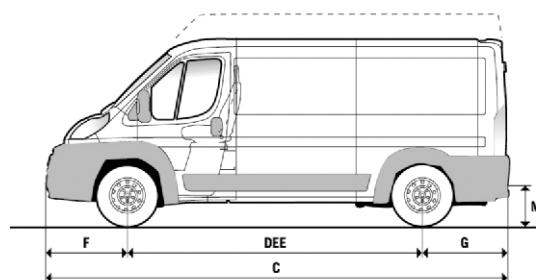
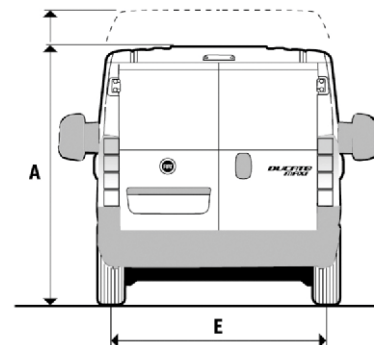
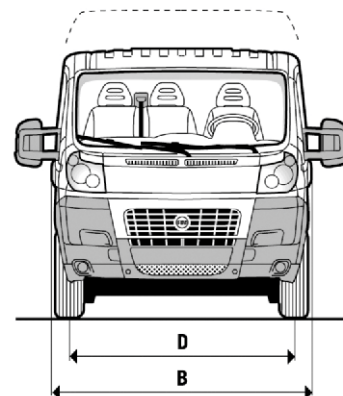



FIAT DUCATO

FURGÃO DE MERCADORIAS



O equipamento dos modelos e respectivos opcionais podem variar por exigências específicas do mercado ou legais. Os dados deste catálogo são fornecidos a título indicativo. As fotografias podem incluir equipamento opcional e o produto ilustrado pode sofrer alterações conforme a legislação nacional. A Fiat pode a qualquer momento, por razões de natureza comercial, introduzir modificações nos modelos descritos neste catálogo. Consulte o seu concessionário Fiat.